

Combiflex Mobil

**Montage-/ Bedienungsanleitung
Mounting/ Operating instructions
Montážní návod/ Návod k obsluze**

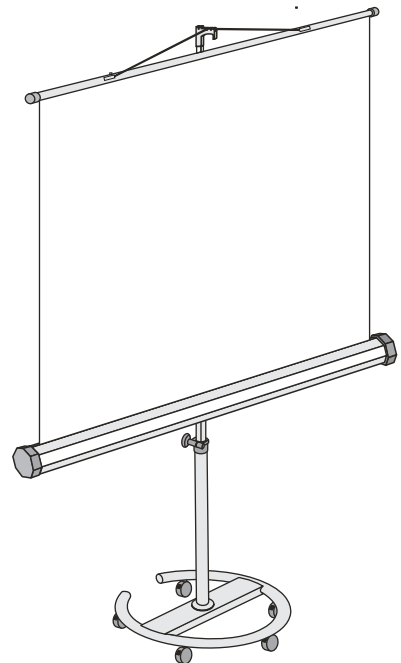

**Wichtig
Attention
Varování**

Gefährlich für Kinder !
Nur von Erwachsenen zu bedienen !

Produkt nicht kippen !

Hazardous to children !
Operation by adults only !

Do not tip for product !

Nebezpečné pro děti !
Obsluha jen dospělou osobou !

Nenaklápět výrobek !

Technische Änderungen vorbehalten.
Subject to alterations without notice.
Právo na změnu vyhrazeno.

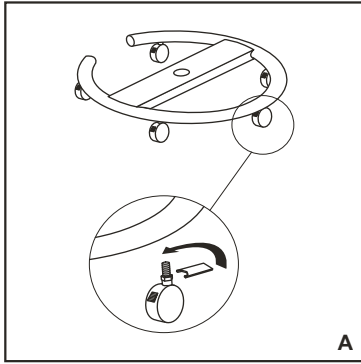

A

Schrauben Sie die Räder ein.

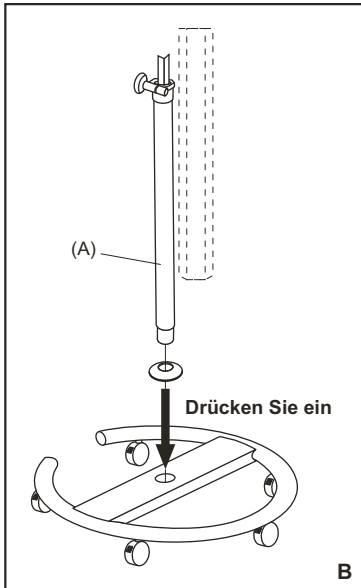

B

Drücken Sie ein

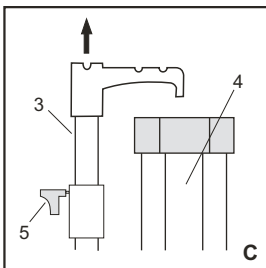

C

Hinweis: Aus Standsicherheitsgründen ist die Lichtbildwand ausschlich auf einem waagerechten Untergrund aufzustellen.

Bei Gebrauch in Versammlungsstätten ist die Stativ-Lichtbildwand gegen Umfallen zu sichern, erforderlichenfalls durch Verspannen gegen festes Mauerwerk zu verankern.

Arretierhebel (5) drücken und gleichzeitig Innenrohr (3) ca. 10 cm nach oben ziehen.

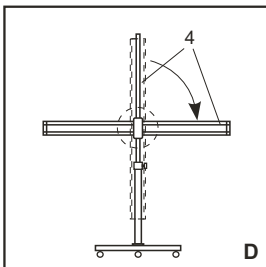

D

Lichtbildwand (4) in waagerechte Lage drehen.

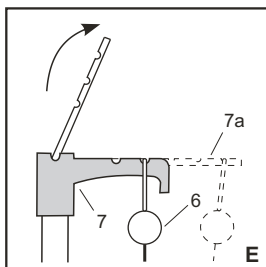

E

Ziehen Sie die Projektionsfläche (6) aus dem Tubus heraus und arretieren Sie diese mit dem Haken in der Rille des Bügels (7) oder am ausziehbaren Keystonebügel (7a).

Ziehen Sie das Innenrohr (3) in die gewünschte Position und stellen Sie es mit dem Arretierhebel (5) fest.

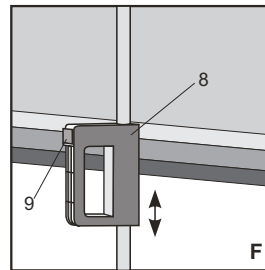

F

Nastavte žádaný formát posunutím madla (8) za současného stisknutí tlačítka (9).

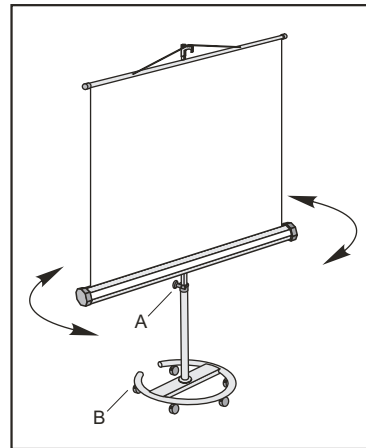

Po povolení šroubu (A) lze projekční plochou libovolně otáčet kolem svislé osy.

Dotažením šroubu (A) je plocha zajištěna proti otáčení.

Samovolnému posunu výrobku po podlaze lze zamezit díky kolečkům s brzdou (B).

stabilně na rovné ploše a že je plocha bezpečně nasazena na horním háku. Přesvědčte se, že projekční plocha nemůže být náhodně převrácena.

Malé místnosti, zvířata a hrající si děti jsou potenciálním nebezpečím pro poškození projekční plochy.

Po použití:

Dodržujte prosím výše zmíněné bezpečnostní pokyny stejně, když skládáte plochu po použití.

(Obr.C) Stiskněte aretační pojistku (5) a současně zasuňte vnitřní trubku (3) dolů.

(Obr.D) Sejměte plochu z háku (7) nebo výsuvného háčku (7a) a nechte ji srolovat dovnitř.

(Obr.C+D) Otočte tubus do svislé polohy a zasuňte hák do víčka tubusu.

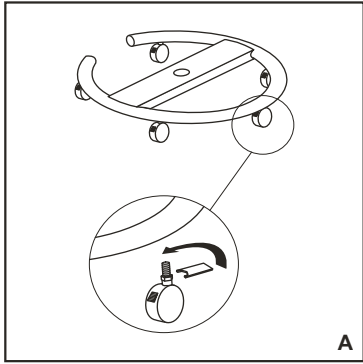

A

Příšroubujte 5 koleček do děr v kruhové základně.

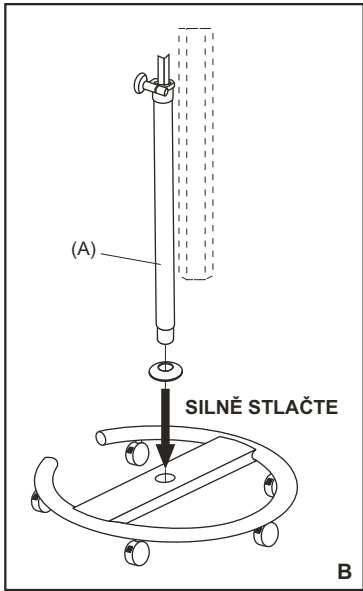

B

Nasaďte spojovací víčko na trubku "A" a připojte ke kruhové základně.

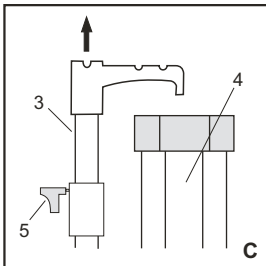

C

Důležité: Stativ stavte pouze na vodorovnou podlahu (riziko převrácení).

Pokud je plocha využívána v místnosti, kde se shromažďují lidé (přednášková místnost, konferenční sál atd.), musí být stativ projekční plochy zajištěn proti převrácení, v případě nutnosti ukotvením do pevné stěny.

Zmáčkněte aretační pojistku (5) a současně vytáhněte vnitřní trubku (3) asi o 10 cm nahoru.

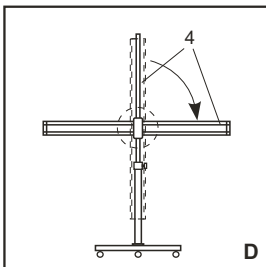

D

Otočte tubus proj. plochy (4) do horizontální polohy.

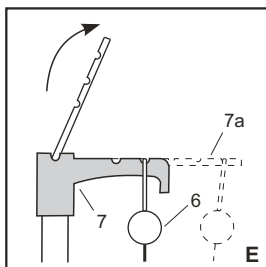

E

Vytáhněte projekční plochu (6) ven z tubusu a navlečte ji okem na trubce na hák (7) nebo výsuvný háček (7a).

Vytáhněte vnitřní trubku (3) nahoru do požadované výšky za současného stisknutí aretační pojistky (5).

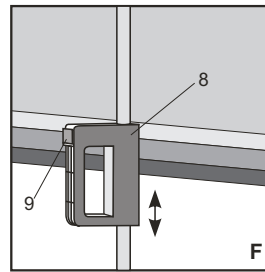

F

Höhenverstellung am Schiebegriff (8) vornehmen, dabei gleichzeitig den Druckknopf (9) Drücken.

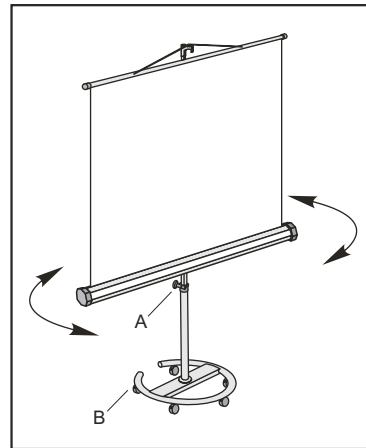

Um eine Drehung der Bildwand zu vermeiden, drehen Sie die Schraube (A) fest und bremsen Sie die Räder (B).

Wichtiger Hinweis: Vergewissern Sie sich, daß Ihre Bildwand standsicher auf einer ebenen Fläche steht und die Bildwandfläche sicher im Haken eingehängt ist. Achten Sie darauf, daß Ihre Bildwand nicht durch äußere Einwirkung umgeworfen wird. Überfüllte Räume, Tiere und spielende Kinder sind potentielle Gefahrenquellen.

Abbau:

Beachten Sie auch beim Abbau die oben gegebenen Sicherheitshinweise.

(Bild C) Arretierungskopf (5) nach unten drücken, Innenrohr (3) nach unten führen.

(Bild D) Bildwandfläche vom Haken (7) ausklinken und einrollen lassen.

(Bild C+D) Lichtbildwandtube schwenken. Haken (7) in Tubenkappe fahren.

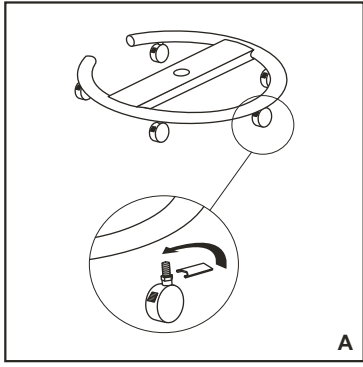

A Screw the wheels into the circular stand.

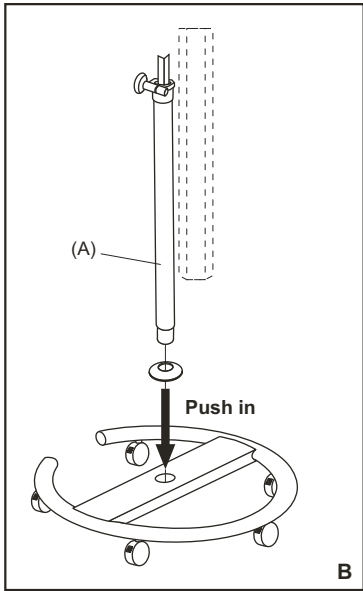

B

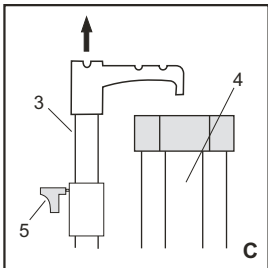

Important note: Set up the screen on a horizontal floor (for reason of stability).

When used in assembly rooms, the tripod screen has to be secured from toppling over; if necessary by anchoring it in solid brickwork.

Press the blocking (5) head lever, simultaneously pull the inner tube (3) up by about 10 cm.

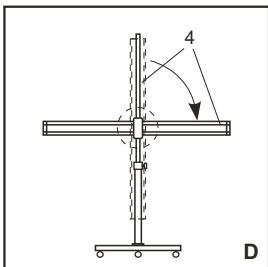

D Turn screen case (4) to horizontal position.

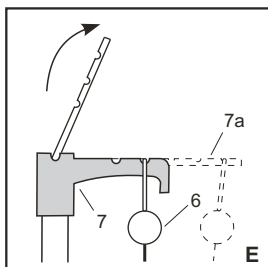

Roll out the projection screen from tubus (6) and hook it on the hook (7) or pull-out hook (7a).

Press locking piece (5) and shift the inner tube (3) up to the required height in the same time.

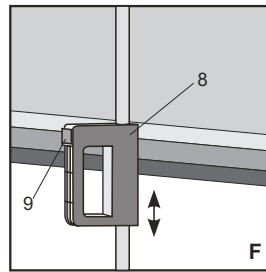

Adjust for height using the slide grip (8) pressing the button (9) at the same time.

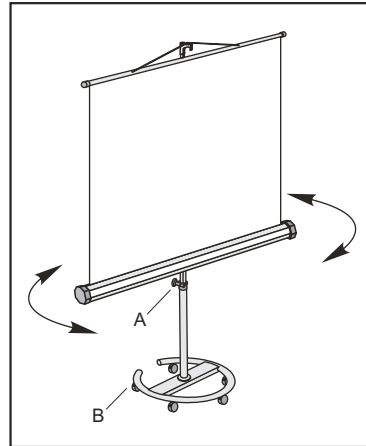

Tighten the screw (A) and lock the wheels (B) in order to prevent the screen from turning.

even floor and that the screen surface is securely hooked onto the upper hook or keystone eliminator. Pay attention that it cannot be knocked over. Crowded rooms, animals and playing children are potential sources of danger.

After use:

Please observe the aforementioned safety hints as well when taking down the screen after use.

(Fig.C) Press the blocking head lever (5), slide down inner tube (3).
 (Fig.D) Unhook screen from case hook (7) and let it roll into.
 (Fig.C+D) Swivel screen case. Insert hook (7) into tube cap.